

# **AUSSCHREIBUNG**

**Inklusives Spiel- und Sportfest  
für Menschen  
mit und ohne Behinderung  
in Bad Homburg  
am Samstag, den 27. Oktober 2018**



<b>Ausrichter</b>	<b>VSG Bad Homburg gemeinsam mit Hessischer Behinderten- und Rehabilitations-Sportverband e.V. (HBRV) und Sportkreis Hochtaunus.</b>
<b>Veranstaltungsort</b>	<b>Wingert Sporthalle, Seulberger Str. 79, Bad Homburg</b>
<b>Termin</b>	<b>Samstag, 27. Oktober 2018</b>
<b>Beginn</b>	<b>11:00 Uhr</b>
<b>Ende</b>	<b>ca. 17:00 Uhr</b>
<b>Ziel</b>	<b>Die Teilnehmer durchlaufen das Spiel- und Sportfest und absolvieren verschiedene Sport- und/oder Spielstationen.</b>
<b>Teilnehmer</b>	<b>Alle Menschen mit und ohne Behinderung aus Vereinen und Werkstätten</b>

**Sportliche Leitung**            **VSG Bad Homburg und HBRS**

**Meldeschluss**                **Mitwoch, 10. Oktober 2018**

**Meldungen durch angefügtes Anmeldeformular schriftlich an**

**Verein für Sport und Gesundheit Bad Homburg v.d.Höhe e.V.  
Stierstädter Str. 1  
61350 Bad Homburg  
E-Mail: [vsg-in-bad-homburg@online.de](mailto:vsg-in-bad-homburg@online.de)**

**Fahrtkosten**    Fahrtkosten werden nicht erstattet.

**Anfahrt**        Eine direkte Anfahrt zum Veranstaltungsort ist möglich, Parkplätze sind vorhanden

**Verpflegung**   Getränke und Snacks können zu ortsüblichen Preisen erworben werden

**Haftung**        Der Veranstalter übernimmt keinerlei Haftung für Unfälle, Diebstahl und Schäden jeglicher Art.

### **Teilnehmerbedingungen**

- Der Start erfolgt auf eigene Gefahr und ohne Regressansprüche.
- Die Angaben zu Anrede, Name, Vorname, Verein, Schule sowie die Platzierung und Ergebnisse dürfen in elektronischen und Print-Medien veröffentlicht werden.
- Der Veranstalter ist berechtigt in Fällen von höherer Gewalt oder behördlichen Anordnungen oder aus Sicherheitsgründen verpflichtet, Änderungen in der Durchführung der Veranstaltung vorzunehmen oder diese abzusagen. In solchen Fällen besteht keine Schadenersatz- oder Erstattungspflicht des Veranstalters gegenüber des Teilnehmers.
- Der zu Teilnehmende ist damit einverstanden, dass die bei seiner/ihrer Teilnahme gemachten Fotos, Filmaufnahmen und/oder Interviews ohne Vergütungsanspruch seiner/ihrerseits genutzt werden dürfen und stimmt der Veröffentlichung zu.
- Die maximale Teilnehmerzahl der Veranstaltung wird auf 120 Teilnehmer begrenzt.

Für die Teilnahme zählt das Eingangsdatum der Meldung an den Verein für Sport und Gesundheit Bad Homburg v.d.Höhe e.V., Stierstädter Str. 1, 61350 Bad Homburg

# Spielstationen

## 1. Station: Sandsäckchen – Zielwurf

Aus dem Stand das Säckchen in einen Reifen werfen. Jeder Teilnehmer hat 5 Versuche. Jeder Versuch wird gewertet.

Wertung: Siehe Zeichnung.  
Ein Teil des Sandsäckchens muss den Boden innerhalb des Reifens berühren.

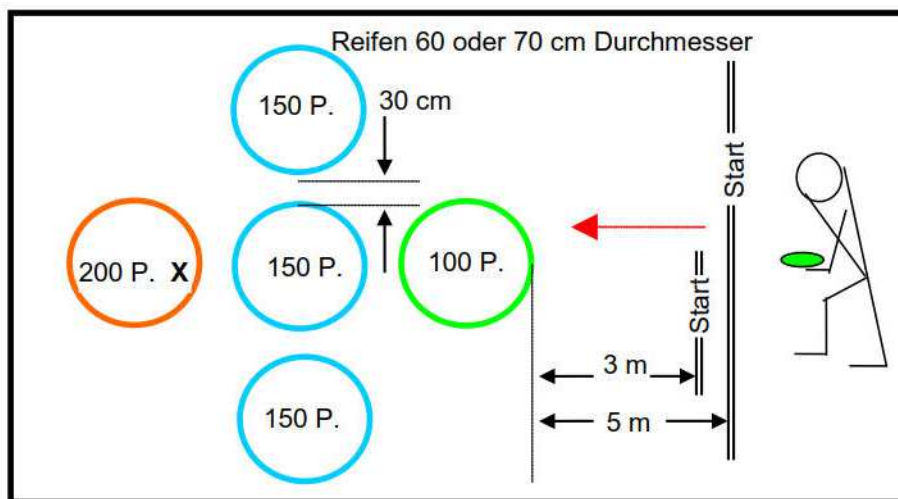

## 2. Station: Zielschießen -Tennisball-

Der Tennisball muss die Ziellinie zwischen den Kegeln überqueren. Jeder Teilnehmer hat 5 Versuche. Jeder Versuch wird gewertet.  
Entfernung: 5 Meter.

Wertung: Punkte siehe Zeichnung.

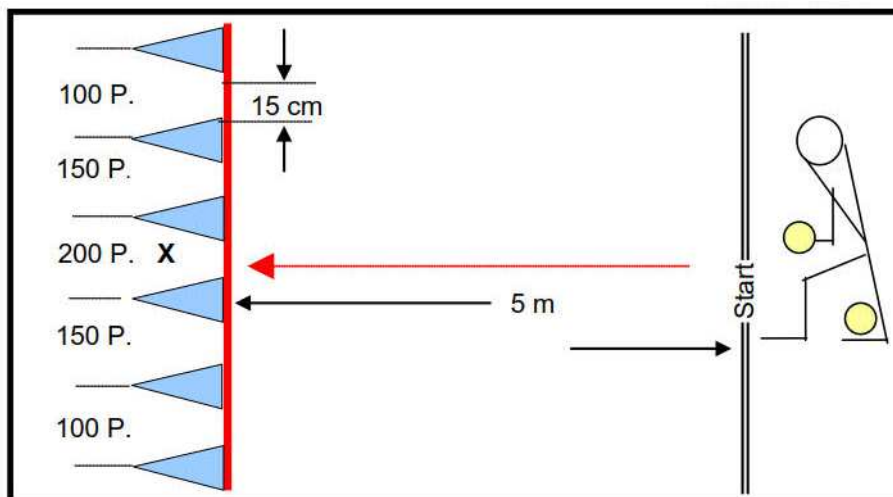

### 3. Station: Zielwurf

Mit einer Frisbeescheibe wird durch einen Reifen geworfen, der im Tor befestigt ist. Jeder Teilnehmer hat 5 Versuche. Jeder Versuch wird gewertet.

Wertung: Durchwerfen des Reifens = 200 Punkte.  
Berühren des Reifenrandes = 150 Punkte.

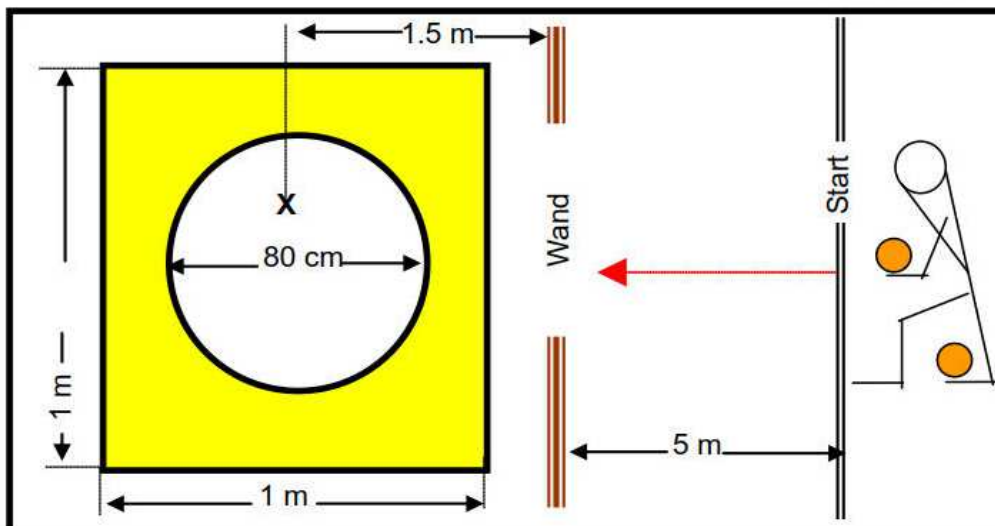

### 4. Station: Hockey – Zielschlag

Den Tennisball mit dem Hockeyschläger in einen Kasten schießen. Jeder Teilnehmer hat 5 Versuche. Jeder Versuch wird gewertet.

Wertung: Treffer Kasten = 200 Punkte.  
Treffer Bande in den Kasten = 100 Punkte.  
Erstberührung wird gewertet!

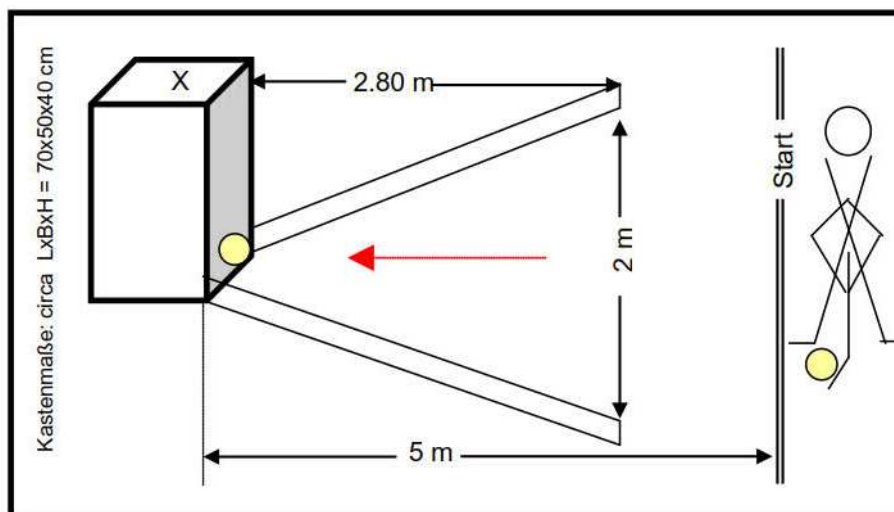

## 5. Station: Ziel – Prellball

Den Volleyball in zwei hintereinander liegende Reifen prellen. Jeder Teilnehmer hat 5 Versuche. Jeder Versuch wird gewertet.

Wertung: Erster Reifen = 100 Punkte. Erster und zweiter Reifen = 200 Punkte. Reifenberührung zählt!

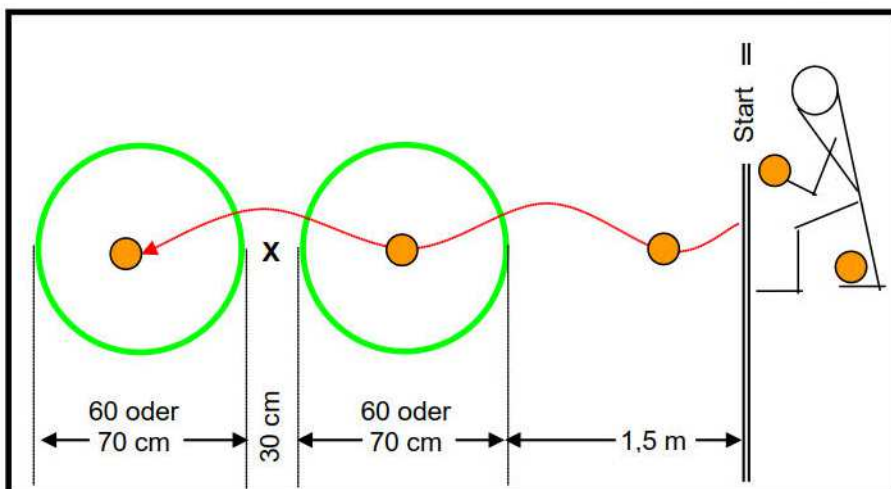

## 6. Station: Torwand – Zielwurf

Aus dem Stand das Säckchen durch die Löcher der Torwand werfen. Jeder Teilnehmer hat 5 Versuche. Jeder Versuch wird gewertet.

Wertung : Jeder Durchwurf = 100 Punkte.

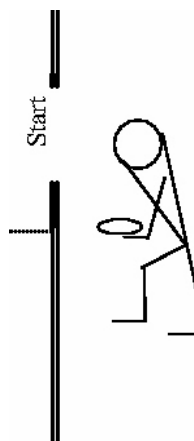
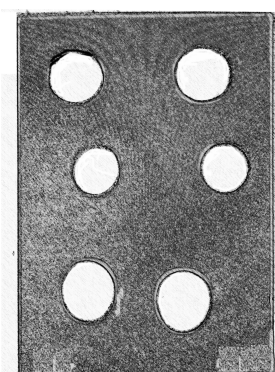

## 7. Station: Kugeltransport

Die Kugel auf einem Handstab, bei gestrecktem Arm, über eine Entfernung von 5 Meter, mit Umrunden von vier Hindernisse, transportieren. Jeder Teilnehmer hat 5 Versuche. Jeder Versuch wird gewertet.

Entfernung: 5 Meter.

Wertung: Gesamte Strecke = 200 Punkte.

Halbe Strecke = 100 Punkte.

